

CONSIGLI PER LA CORRETTA INSTALLAZIONE DEI MONCOMANDI INCASSO
CONSEILS POUR UNE INSTALLATION CORRECTE DES MITIGEURS A ENCASTRER
ADVISED FOR THE CORRECT INSTALLATION OF CONCEALED SINGLE LEVER MIXER
RECOMENDACIONES PARA LA CORRECTA INSTALACION DE LOS MEZCLADORES MONOMANDO EMPOTRABLES
HINWEISE FÜR EINE KORREKTE INSTALLATION DER UP-EINHANDMISCHER
RAADGEVINGEN VOOR EEN CORRECTE INSTALLATIE VAN INBOUW EENGREEPSMENGKRANEN

Per una corretta installazione dei corpi incassati, rispettare le quote riportate nelle figure. Dopo aver fissato il corpo incasso, togliere le protezioni 1,2 e il tappo 3; montare il cappuccio copri corpo 4 e la deviazione 5.

Respectez S.V.P. les tolérances indiquées dans les fig. pour une installation correcte des corps à encastrer. Après avoir fixé le corp, enlever les protections 1,2 et le bouchon 3; monter le couvre-cartouche 4 et l'inverseur 5.

please respect the tolerances indicated on drawings for a correct installation of concealed bodies. After having fixed the body, pull out the protections 1,2 and the plug 3; assemble the escutcheon 4 and the diverter 5.

Para la correcta instalación de las partes empotradas, respetar las tolerancias indicadas en los gráficos. Una vez fijado el cuerpo, retirar las protecciones 1,2 y la clavija 3; montar la roseta 4 y el desviador 5.

Für eine korrekte Installation der UP-Körper, die in den Abbildungen angezeigten zugelassenen Toleranzwerte einhalten. Nach Befestigung des UP-Einhandmischerkörpers, die Schutzkappen 1,2 und das stopfen 3 entfernen; die Abdeckkappe 4 und die Umstellung 5 montieren.

De toleranties zoals in fig. eerbiedigen voor een juiste plaatsing van het inbouwcorpus. Na de bevestiging van het inbouwcorpus, de beschermingen 1,2 er afhalen alsook de stop 3; plaats het binnenwerkovertrek 4 en de omschakelaar 5.

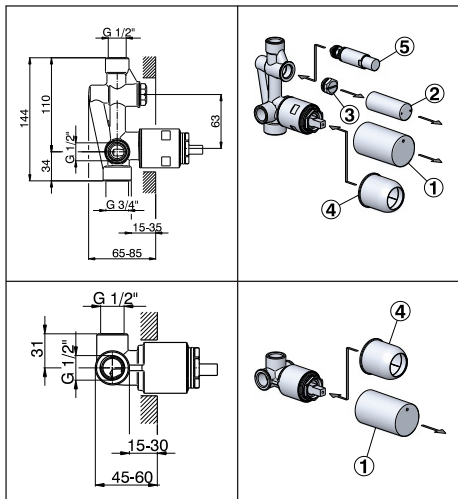

SOSTITUZIONE DELLA VALVOLA MISCELATRICE A DISCHI CERAMICI - SUBSTITUTION DE LA VANNE MITIGEUSE A DISQUES CERAMIQVES
SUBSTITUTION OF MIXING VALVE WITH CERAMIC DISC - SUSTITUCIÓN DE LA VÁLVULA MEZCLADORA CON DISCOS CERÁMICOS
AUSTAUSCHEN DES MISCHERVENTILS MIT KERAMIKSCHEIBEN - VERVANGING VAN DE MENGKLEP MET KERAMISCHE SCHIJVEN

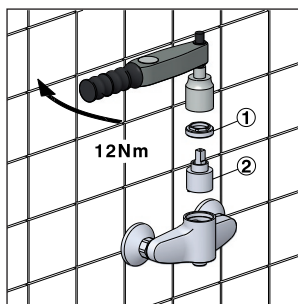

- Svitare la calotta (1) tramite chiave da 32mm e sfilare la valvola miscelatrice (2)
- Inserire la nuova valvola miscelatrice facendo attenzione che non rimanga sporizia tra piano e guarnizioni.
- Avvitare la calotta (1) tramite CHIAVE DINAMOMETRICA applicando una coppia di serraggio di 10 Nm.

- Dévisser la calotte (1) avec une clé de 32mm et extraire la vanne mitigeuse (2)
- Insérer la nouvelle vanne mitigeuse dans le corps du monocommande en faisant attention à ne pas laisser de saleté entre plan et gaines
- Visser la calotte (1) avec CLE DYNAMOMÉTRIC en appliquant un couple de serrage de 10 Nm

- Unscrew the cap (1) with a 32mm wrench and remove the mixing valve (2)
- Insert the new mixing valve in the body of the single-control paying attention not to leave dirt between top and gaskets
- Screw the cap (1) with DYNAMOMETRIC WRENCH exerting a 10Nm tightening torque

- Destornillen el casquete (1) utilizando la llave de 32mm y desensarten la válvula mezcladora (2)
- Introduzcan la nueva válvula mezcladora en el cuerpo del monomando guiando con que no quede suciedad entre la encimera y las juntas
- Atomíllen el casquete (1) utilizando la LLAVE DINAMOMÉTRICA aplicando un par de cierre de 10 Nm

- Die Kalotte (1) mit einem 32mm Schlüssel losschrauben und das Mischerventil (2) herausziehen
- Das neue Mischerventil in den Körper der Binhebel-Mischbatterie einfügen, wobei man darauf achten muß, dass zwischen der Auflagefläche und den Dichtungen keine Verunreinigungen zurückbleiben.
- Die Kalotte (1) unter Zuhilfenahme eines DREHMOMENTENSCHLÜSSELS unter Anwendung eines Anzugsmomentes von 10Nm festziehen.

- Schroef het kapje (1) los met een sleutel van 32mm en trek de mengklep (2) naar buiten
- Plaats de nieuwe mengklep in het huis van de enkelvoudige kraan en zorg ervoor dat er geen vuil tussen het vlak en de pakkingen komt
- Schroef het kapje

CONSIGLIO PER IL CORRETTO MONTAGGIO DEI TUBI DI COLLEGAMENTO
CONSEILS POUR UNE INSTALLATION CORRECTE DES TUBES DE RACCORDEMENT
ADVISED FOR THE CORRECT INSTALLATION OF THE CONNECTION TUBES
RECOMENDACIONES PARA LA CORRECTA INSTALACION DE LOS TUBOS DE ALIMENTACION
HINWEISE FÜR DIE KORREKTE INSTALLATION DER ANSCHLUSSROEHRE
RAADGEVINGEN VOOR EEN GOEDE MONTAGE VAN VERBINDINGSPIJP

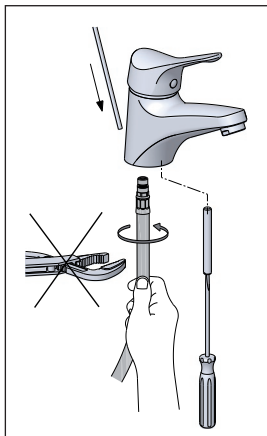

Avvitare al rubinetto i flessibili, evitando di serrarli con una coppia eccessiva. Avvitare il gambo di fissaggio - Inserire l'astina di comando. Fissare il miscelatore alla ceramica (spessore max 45mm) - Inserire la chiave di comando. Fissare il miscelatore alla ceramica (spessore max 45mm) (dado esagonale chiave 11mm). Avvitare le calotte G.3/8" ai raccordi dell'impianto usando una chiave da 19mm. **IMPORTANTE:** evitare di fare presa sulla bussola del flessibile con chiavi esagonali o pinze regolabili che potrebbero compromettere la durata del flessibile stesso.

Visser les flexibles au corp du robinet, évitant de les serrer trop. Visser la tige de fixation - Introduire la tige de commande. Fixer le mitigeur à la céramique (épaisseur maximum 45mm) (Ecrou hexagonal clé 11mm). Visser les calottes G.3/8" aux raccords de connexion, en utilisant une clé de 19mm. **IMPORTANT:** éviter de faire prise sur la frette de blocage du flexible avec clés ou pinces réglables, qui pourraient compromettre la durée du flexible même.

Screw the tubes on to the body, avoiding to close them too tight. Screw the fastening rod - Assemble the rod. fix the mixer to the ceramics (maximum thickness 45mm) (hexagonal nut wrench 11mm). Screw the nuts G.3/8" to the connections of the hydraulic plant, using a 19mm key. **IMPORTANT:** do not use hexagonal keys or regulable pincers on the flexible nuts, which may compromise the durability of the flexible.

Atornillar los latiguillos al grifo, procurando NO apretarlos demasiado. Atornillen el vástago de fijación - Introduzcan la varilla de mando. Fijen el mezclador a la cerámica (espesor máximo 45mm) (Tuerca hexagonal llave 11mm) . Atornillar la tuerca G.3/8" a las conexiones de la planta hidráulica en las roscas específicas, utilizando una llave de 19mm. **IMPORTANTE:** no utilizar llaves hexagonales o alicates regulables en las roscas de los latiguillos, ya que pueden alterar su durabilidad

Die Anschlussschläuche an der Armatur befestigen und bei der Befestigung ein zu hohen Drehmoment vermeiden. Der Befestigungsschaft festschrauben - Die Betätigungsstange einführen. Den Einhebelmischer auf der keramik befestigen (max Stärke 45mm) (Überwurfmutter, Schlüssel 11mm). Die 3/8" Mutter und die Anschlussrohre mit einem Schlüssel zu 19mm anschrauben. **WICHTIG:** Die Schlauchhülse auf keinen Fall mit sechskantschlusseln oder Zangen drücken, um derer Lebensdauer nicht zu beeinträchtigen.

schroef de buigzame leidingen vast op de kraan maar vermijd het ze met een te hoog aanhaalmoment vast te draaien. Schroef de bevestigingsstang - Breng de bedieningsstang aan. Bevestig de mengkraan op het keramiek (maximumdikte 45mm) (Zeskante moer sleutel 11mm). De losse moeren 3/8"G aansluiten met de verbidingsstukken. Gebruik een sleutel 19mm voor de moeren. **BELANGRIJK:** vermijd de opsluitringen van de flexibel te spannen/knijpen met regelbare tange; deze zouden de flexibel kunnen beschadigen.

CONSIGLIO PER IL CORRETTO MONTAGGIO DEI GRUPPI ESTERNI
CONSEILLE POUR UN MONTAGE CORRECTE DES MITIGEURS A INSTALLER EN MURALE
SUGGESTION FOR THE RIGHT ASSEMBLING OF THE EXPOSED MIXERS
CONSEJOS PARA EL CORRECTO MONTAJE DE LOS GRUPOS EXTERNOS
ANWEISUNGEN FÜR DIE RICHTIGE INSTALLATION DER AP BATTERIE
TIPS VOOR DE CORRECTE MONTAGE VAN DE EXTERNE GROEPEN

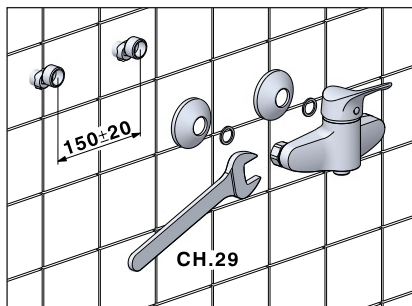

CONSIGLI PER LA CORRETTA INSTALLAZIONE DEI MONDCOMANDI INCASSO
CONSEILS POUR UNE INSTALLATION CORRECTE DES MITIGEURS A ENCASTRER
ADVISED FOR THE CORRECT INSTALLATION OF CONCEALED SINGLE LEVER MIXER
RECOMENDACIONES PARA LA CORRECTA INSTALACION DE LOS MEZCLADORES MONDOMANDO EMPOTRABLES
HINWEISE FÜR EINE KORREKTE INSTALLATION DER UP-EINHANDMISCHER
RAADGEVINGEN VOOR EEN CORRECTE INSTALLATIE VAN INBOUW EENGREEPSMENGKRAANEN

Per una corretta installazione dei corpi incassati, rispettare le quote riportate nelle figure. Dopo aver fissato il corpo incasso, togliere le protezioni 1,2 e il tappo 3; montare il cappuccio copri corpo 4 e la deviazione 5.

Respectez S.V.P. les tolérances indiquées dans les fig. pour une installation correcte des corps à encastrer. Après avoir fixé le corp, enlever les protections 1,2 et le bouchon 3; monter le couvre-cartouche 4 et l'inverseur 5.

please respect the tolerances indicated on drawings for a correct installation of concealed bodies. After having fixed the body, pull out the protections 1,2 and the plug 3; assemble the escutcheon 4 and the diverter 5.

Para la correcta instalación de las partes empotradas, respetar las tolerancias indicadas en los gráficos. Una vez fijado el cuerpo, retirar las protecciones 1,2 y la clavija 3; montar la roseta 4 y el desviador 5.

Für eine korrekte Installation der UP-Körper, die in den Abbildungen angezeigten zugelassenen Toleranzwerte einhalten. Nach Befestigung des UP-Einhandmischerkörpers, die Schutzkappen 1,2 und das stopfen 3 entfernen; die Abdeckkappe 4 und die Umstellung 5 montieren.

De toleranties zoals in fig. eerbiedigen voor een juiste plaatsing van het inbouwcorpus. Na de bevestiging van het inbouwcorpus, de beschermingen 1,2 er afhalen alsook de stop 3; plaats het binnenwerkovertrek 4 en de omschakelaar 5.

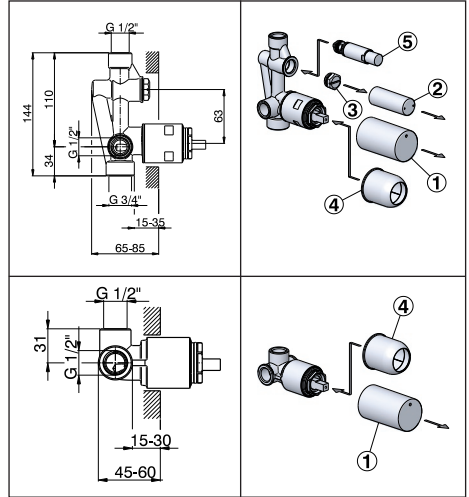

SOSTITUZIONE DELLA VALVOLA MISCELATRICE A DISCHI CERAMICI - SUBSTITUTION DE LA VANNE MITIGEUSE A DISQUES CERAMIQUES
SUBSTITUTION OF MIXING VALVE WITH CERAMIC DISC - SUSTITUCIÓN DE LA VÁLVULA MEZCLADORA CON DISCOS CERÁMICOS
AUSTAUSCHEN DES MISCHERVENTILS MIT KERAMIKSCHEIBEN - VERVANGING VAN DE MENKLEP MET KERAMISCHE SCHIJVEN

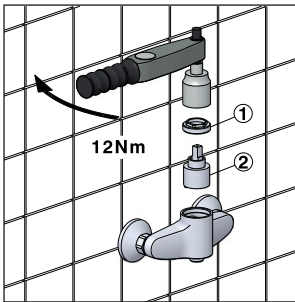

- Svitare la calotta (1) tramite chiave da 32mm e sfilare la valvola miscelatrice (2)
- Inserire la nuova valvola miscelatrice facendo attenzione che non rimanga sporcizia tra piano e guarnizioni.
- Avvitare la calotta (1) tramite CHIAVE DINAMOMETRICA applicando una coppia di serraggio di 10 Nm.
- Dévisser la calotte (1) avec une clé de 32mm et extraire la vanne mitigeuse (2)
- Insérer la nouvelle vanne mitigeuse dans le corps du monocommande en faisant attention à ne pas laisser de saleté entre plan et gaines
- Visser la calotte (1) avec CLE DYNAMOMÉTRIC en appliquant un couple de serrage de 10 Nm
- Unscrew the cap (1) with a 32mm wrench and remove the mixing valve (2)
- Insert the new mixing valve in the body of the single-control paying attention not to leave dirt between top and gaskets
- Screw the cap (1) with DYNAMOMETRIC WRENCH exerting a 10Nm tightening torque

- Destornillen el casquete (1) utilizando la llave de 32mm y desensarten la válvula mezcladora (2)
- Introduzcan la nueva válvula mezcladora en el cuerpo del monomando guiando con que no quede suciedad entre la encimera y las juntas
- Atomíllen el casquete (1) utilizando la LLAVE DINAMOMÉTRICA aplicando un par de cierre de 10 Nm
- Die Kalotte (1) mit einem 32mm Schlüssel losschrauben und das Mischerventil (2) herausziehen
- Das neue Mischerventil in den Körper der Binhebel-Mischbatterie einfügen, wobei man darauf achten muß, dass zwischen der Auflagefläche und den Dichtungen keine Verunreinigungen zurückbleiben.
- Die Kalotte (1) unter Zuhilfenahme eines DREHMOMENTENSCHLÜSSELS unter Anwendung eines Anzugsmomentes von 10Nm festziehen.
- Schroef het kapje (1) los met een sleutel van 32mm en trek de mengklep (2) naar buiten
- Plaats de nieuwe mengklep in het huis van de enkelvoudige kraan en zorg ervoor dat er geen vuil tussen het vlak en de pakkingen komt
- Schroef het kapje

CONSIGLIO PER IL CORRETTO MONTAGGIO DEI TUBI DI COLLEGAMENTO
CONSEILS POUR UNE INSTALLATION CORRECTE DES TUBES DE RACCORDEMENT
ADVISED FOR THE CORRECT INSTALLATION OF THE CONNECTION TUBES
RECOMENDACIONES PARA LA CORRECTA INSTALACION DE LOS TUBOS DE ALIMENTACION
HINWEISE FÜR DIE KORREKTE INSTALLATION DER ANSCHLUSSROEHRE
RAADGEVINGEN VOOR EEN GOEDE MONTAGE VAN VERBINDINGSPIJP

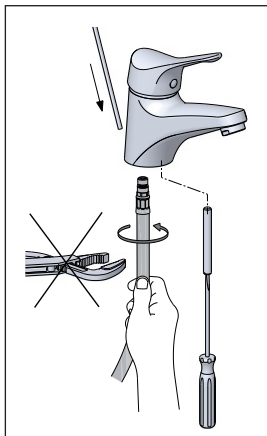

Avvitare al rubinetto i flessibili, evitando di serrarli con una coppia eccessiva. Avvitare il gambo di fissaggio - Inserire l'astina di comando. Fissare il miscelatore alla ceramica (spessore max 45mm) - Inserire la chiave di comando. Fissare il miscelatore alla ceramica (spessore max 45mm) (dado esagonale chiave 11mm). Avvitare le calotte G.3/8" ai raccordi dell'impianto usando una chiave da 19mm. **IMPORTANTE:** evitare di fare presa sulla bussola del flessibile con chiavi esagonali o pinze regolabili che potrebbero compromettere la durata del flessibile stesso.

Visser les flexibles au corp du robinet, évitant de les serrer trop. Visser la tige de fixation - Introduire la tige de commande. Fixer le mitigeur à la céramique (épaisseur maximum 45mm) (Ecrou hexagonal clé 11mm). Visser les calottes G.3/8" aux raccords de connexion, en utilisant une clé de 19mm. **IMPORTANT:** éviter de faire prise sur la frette de blocage du flexible avec clés ou pinces réglables, qui pourraient compromettre la durée du flexible même.

Screw the tubes on to the body, avoiding to close them too tight. Screw the fastening rod - Assemble the rod. fix the mixer to the ceramics (maximum thickness 45mm) (hexagonal nut wrench 11mm). Screw the nuts G.3/8" to the connections of the hydraulic plant, using a 19mm key. **IMPORTANT:** do not use hexagonal keys or regulable pincers on the flexible nuts, which may compromise the durability of the flexible.

Atornillar los latiguillos al grifo, procurando NO apretarlos demasiado. Atornillen el vástago de fijación - Introduzcan la varilla de mando. Fijen el mezclador a la cerámica (espesor máximo 45mm) (Tuerca hexagonal llave 11mm) . Atornillar la tuerca G.3/8" a las conexiones de la planta hidráulica en las rosas específicas, utilizando una llave de 19mm. **IMPORTANTE:** no utilizar llaves hexagonales o alicates regulables en las rosas de los latiguillos, ya que pueden alterar su durabilidad

Die Anschlussschläuche an der Armatur befestigen und bei der Befestigung ein zu hohen Drehmoment vermeiden. Der Befestigungsschaft festschrauben - Die Betätigungsstange einführen. Den Einhebelmischer auf der keramik befestigen (max Stärke 45mm) (Überwurfmutter, Schlüssel 11mm). Die 3/8" Mutter und die Anschlussrohre mit einem Schlüssel zu 19mm anschrauben. **WICHTIG:** Die Schlauchhülse auf keinen Fall mit sechskantschlusseln oder Zangen drücken, um derer Lebensdauer nicht zu beeinträchtigen.

schroef de buigzame leidingen vast op de kraan maar vermijd het ze met een te hoog aanhaalmoment vast te draaien. Schroef de bevestigingsstang - Breng de bedieningsstang aan. Bevestig de mengkraan op het keramiek (maximumdikte 45mm) (Zeskante moer sleutel 11mm). De losse moeren 3/8"G aansluiten met de verbidingsstukken. Gebruik een sleutel 19mm voor de moeren. **BELANGRIJK:** vermijd de opsluitringen van de flexibel te spannen/knijpen met regelbare tange; deze zouden de flexibel kunnen beschadigen.

CONSIGLIO PER IL CORRETTO MONTAGGIO DEI GRUPPI ESTERNI
CONSEILLE POUR UN MONTAGE CORRECTE DES MITIGEURS A
INSTALLER EN MURALE
SUGGESTION FOR THE RIGHT ASSEMBLING OF THE EXPOSED MIXERS
CONSEJOS PARA EL CORRECTO MONTAJE DE LOS GRUPOS EXTERNOS
ANWEISUNGEN FÜR DIE RICHTIGE INSTALLATION DER AP BATTERIE
TIPS VOOR DE CORRECTE MONTAGE VAN DE EXTERNE GROEPEN

